

Tu me
manques...

Épopée d'un républicain espagnol

Chronique familiale de et par
IRMA HELOU

*bientras no pueda
braxarte hasta que
quedas volver, es justo*

Grâce à elle ils se sont connus, quelques mois plus tard
cette impitoyable entremetteuse les séparait pour 13 ans.
Chacun d'un côté de la montagne, les Pyrénées, si proches
et si lointaines à la fois, ils ont survécu comme ils ont pu...

Tu me manques :



l'histoire ordinaire d'une famille de républicains espagnols.

« Il en arrivait par tous les chemins, par toutes les routes à travers les Pyrénées, des vieillards, des femmes et des enfants, des soldats républicains. Ils sont un demi million entre le 28 janvier et le 10 février 1939 à franchir la frontière, ce fut un des plus grands exode du 20ème siècle. Ils sont arrivés en train, camion, voiture, moto ou vélo, souvent à pied, avec leur bétail, dans la neige, le froid, trempés, épuisés, de nuit comme de jour. Mon grand-père, est parmi eux. Il s'est engagé dans les milices avec la CNT, il s'est battu, et avec ses camarades, jusqu'à la dernière heure, ils ont cru à la victoire parce que leur cause était juste, ils se battaient pour la liberté contre le fascisme», début du récit.

Classés « indésirable » par l'administration de Vichy, les républicains seront enfermés dans des camps de concentration, dans le sud de la France. Ils croiseront les premiers gitans, les juifs, les intellectuels et activistes politiques de gauche de toute l'Europe.

Ma grand-mère élèvera leur fils dans l'Espagne de Franco, sans pouvoir sortir du pays. Elle connaîtra la peur des représailles, les restrictions alimentaires, la répression de la dictature, elle évitera de justesse les tontes publiques des femmes de républicains. Avec obstination, ma grand-mère va chercher cet homme qu'elle connaît si peu.

Cette famille survivra grâce à l'espoir, le rêve et l'amour.



Note d'intention de mise en espace :

La Retirada
Parler des camps
De la guerre d'Espagne
De l'accueil des français, pays de « liberté, égalité, fraternité »
Une parole et une musique
Parole d'une mémoire de petite-fille
Parole d'une mémoire enfouie
Irma gratte le sol espagnol de ses ancêtres
Irma gratte les restes espagnols dans le sol français de l'exil
Musique
d'une vie de bonheur
D'une vie de révolte
D'une vie d'humiliations
D'une vie de destructions
D'une vie de reconstructions dans un paysage détruit
Une vie, celle de Joan
Une autre vie, celle d'Eulalia
Deux héros dans la misère
Deux héros résistants,
éclairés,
par l'amour de l'autre, l'amour de la patrie
Musique qui soutient, qui s'inspire, qui soupire
qui est le temps qui passe pour Joan,
Musique qui accompagne Joan durant son voyage dans l'enfer des camps
Musique des tripes qui chantent
Musique des tripes qui crient
Un banc
Un banc vide
Passage d'un camp à l'autre, passage d'une scène à l'autre
Pour l'attente
Pour une passerelle de bateau
Passage vers l'autre pays
Passage vers l'autre vie
Ou promontoire en vue d'espoir
Une recherche de mise en scène
entre théâtre et conte
entre fantastique et réalité
quelques pincées de comique au milieu d'une poignée de gravité
l'interaction avec le public, le rapport dedans-dehors entre Irma et l'accordéoniste Sofia qui
soufflent un
vent d'ici ou de là-bas pour une écoute toujours renouvelée
un accordéon pour le son populaire et festif

Lucia Trotta

Irma Helou, toujours en chemin /

Irma Helou a une formation théâtrale (Cours Florent et F.A.C.T. Fanco-américaine pour le cinéma et le théâtre). Elle se forme au conte avec Jean-Claude Huvier, Alberto Garcia Sanchez et Michel Hindenoch.

Elle fait ses premiers pas de conteuse en **2000** avec les apprentis parleurs de l'auberge des Baladins de Viarmes.

Conteuse professionnelle depuis **2004**, elle crée de nombreux spectacles pour les enfants à partir de contes traditionnels et de créations.

En **2008**, elle crée son premier spectacle pour adultes : « Un homme et une femme » avec le conseil artistique de Sonia Koskas.

Elle découvre également l'art du clown avec la Royal clown company et crée « Les ogres sont parmi nous » un spectacle où se mêlent les deux disciplines, conte et clown.

En **2009**, elle obtient une résidence à l'espace Paul Eluard théâtre municipal de Stains pour la création de : « Tu me manques ».

En **2010**, la Ville de Stains lui propose une deuxième résidence, dans le cadre du projet « mémoire », collectage et création d'un spectacle autour de récits de vie à Stains.

Elle s'engage dans la transmission en animant différents ateliers de théâtre et de conte pour adultes et adolescents.

En **2011** création du spectacle « La fée de la fontaine » un conte musical. Avec de nouveau la participation de Sofia Miguélez à l'accordéon et de Lucia Trotta au conseil artistique et à la mise en espace.



Sofia Miguélez, accordéon :

Sofía Miguélez commence à étudier l'accordéon à 8 ans au conservatoire professionnel de musique de León. Depuis elle a participé à de nombreux concerts comme soliste et dans des orchestres de chambre. Elle joue régulièrement avec l'orchestre « Juventudes Musicales Universidad de León ». Elle finalise ses études supérieures d'accordéon en 2009 au conservatoire supérieur d'Oviedo avec le professeur Diego González. Elle a été arrangiste et interprète du chanteur asturien Jeronimo Granda.

Elle a partagé de nombreuses expériences avec Sog, un groupe de Leon qui s'intéresse à la musique ethnique, avec lequel elle enregistre deux disques :

« Trisca » et « 0505 ».

Elle fait partie de Kutsa Mechka, trio se consacrant à la musique d'Europe de l'Est.

Elle joue aussi dans Pierrot panse, groupe de chanson française, avec lequel elle a enregistré le premier album « Façon de panser ».



Lucia Trotta, conseil artistique :

Lucia Trotta est comédienne et metteuse en scène.

À Rome, pendant 2 ans, elle est assistante-mise en scène et comédienne.

À Paris, elle collabore avec Jean-Christian Grinevald (Théâtre de la Main d'or), Abbès Zahmani (Théâtre Ouvert), Edgar Petitier (Théâtre de Nanterre)... sur des textes contemporains.

Au Bénin, elle assiste Alougbine Dine.

Lucia Trotta a fait un tour d'Europe à pied pendant 4 ans, avec son compagnon Nicolas Allwright, jalonné de performances poétiques, musicales et théâtrales.

Ces derniers temps, elle a présenté « En Résonances », d'après des textes d'Edmond Jabès. Elle travaille à la création d'un spectacle, dont une lecture a été présentée au festival d'Avignon 2009 (avec Jacques Bonnaffé), "Le professeur" de Christian Prigent. Elle explore et met en scène divers textes d'Hanokh Levin (« Morceaux de vies » joué de nombreuses fois).

Elle met en scène Nicolas Allwright (« La Naissance du Jongleur »/Dario fo, « Craché Grave », « Po et Zique »...), Luigi Rignanese (« Tutti Santi Tutti Pagani », « Fatigue Fatigue », « Knup » prix JMF 2010, ...), Irma Hélou ("Tu me manques"),

Véronique Aguilar ("La légende des gardiens de la terre" d'après H. Gougoud).

Son parcours, hors sentiers, la mène vers la recherche de langues et de jeux différents, la musique étant toujours son alliée.



La compagnie Dans tous les sens :

<http://assodanstouslessens.wordpress.com/>

2003 /

Quelques conteurs et musiciens créent Dans Tous Les Sens. Dès le début l'évidence de mêler la musique et la parole s'est imposée.

La compagnie produit de nombreux spectacles, musicaux pour la plupart, de contes pour enfants et d'ombres chinoises.

2009 /

Dans le cadre d'une résidence artistique à Stains, la compagnie produit « Tu me manques... », entre le théâtre et le conte, avec la musique comme protagoniste à part entière.

Avec « Tu me manques... » la compagnie concrétise sa volonté de diffuser une parole engagée. Nos actions en direction des collèges et lycées nous permettent de toucher les jeunes sous forme d'ateliers, de rencontres/échanges.

2010 /

Parallèlement à la diffusion de ses spectacles, La compagnie signe une deuxième résidence avec la Ville de Stains. Dans le cadre de son projet «Mémoire», la Ville fait appel à Irma Helou afin qu'elle collecte des récits de vie auprès de stanois et en produise un spectacle.

2011 /

Production de «La fée de la fontaine» un conte musical pour un public familial.

Aujourd'hui la compagnie a réalisé son but de départ, associer un maximum de disciplines artistiques. Nos spectacles sont fait de parole contée, de théâtre, clown, musique, chant et marionnettes.

La fiche technique du spectacle :

Public à partir de 13 ans.

Durée 1h15

Espace scénique minimum de 5 m sur 3 en profondeur .

Décor : un banc , min 1m30, sans accoudoir ni dossier. Deux chaises.

Matériel de sonorisation et un micro HF.

Éclairage : si la salle est équipée voir le plan lumière,.

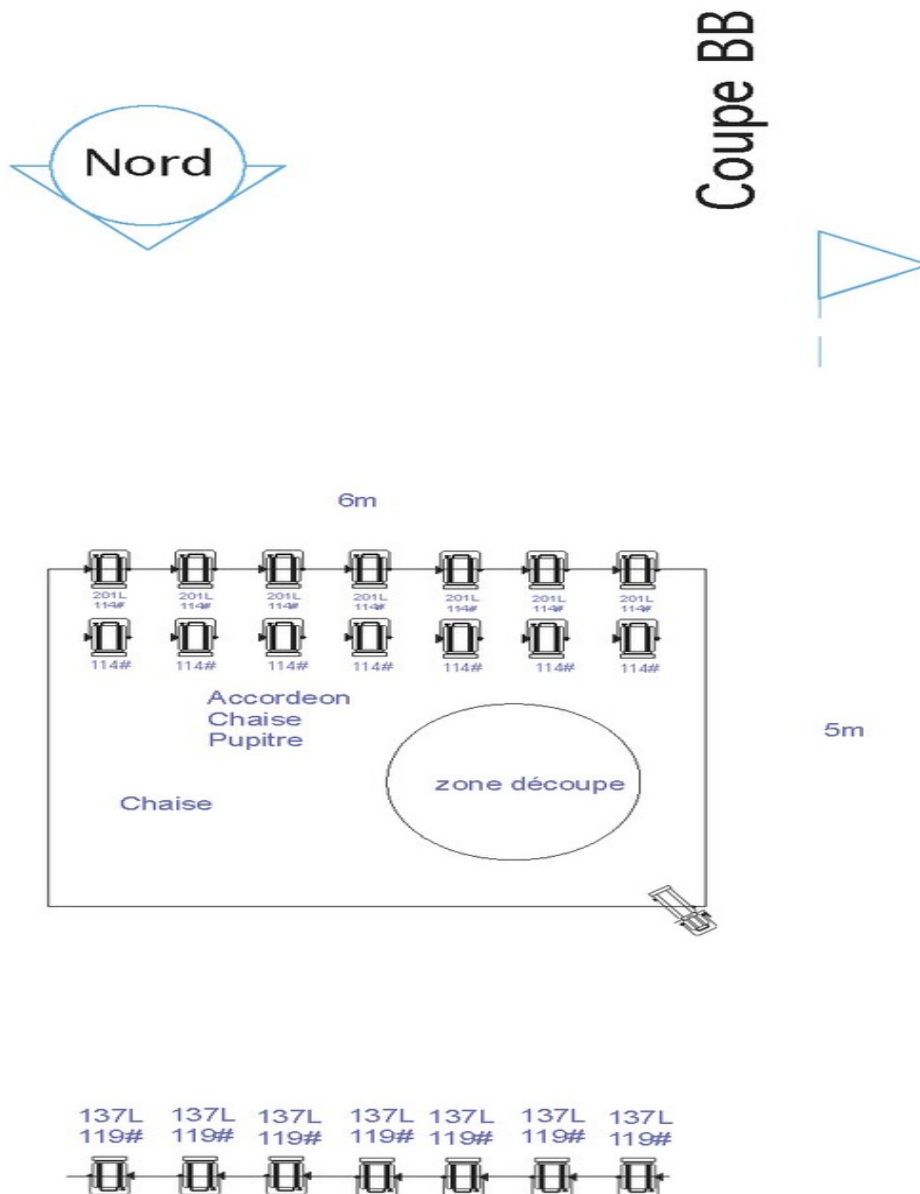

L'Agenda :

2009 /

21 novembre à la Maison de quartier des Piedalloues à Auxerre (Yonne)

11 décembre à l'Espace Paul Eluard de Stains (Seine Saint-Denis)

2010/

30 janvier à 18h00 au Laurette théâtre 36 rue Bichat 75010 Paris

31 janvier à 17h00 au Laurette théâtre 36 rue Bichat 75010 Paris

9 mars 20h00 à la Médiathèque Saint-Exupéry de Domont (Val d'Oise)

11 mars 2010 18h : Maison du Temps Libre de Stains séance pour 3 classes de collège.

11 mai à 21h : les Trois Art, café culturel 21, rue des Rigoles 75020 Paris

15 mai à 20h45 au Camp du Vernet (Ariège)

7, 9 et 10 Juillet 2010 au Théâtre des 2 rêves, 5 passage de Thionville, 75019 Paris

9 octobre 2010 en appartement chez un particulier à aubervilliers.

2011 /

28 janvier à 20h30

Restaurant littéraire le petit Ney 75018 Paris

26 aout journée professionnelle festival paroles de conteurs à Vassivière (Limousin)

Tournée en Espagne à l'automne

DANS TOUS LES SENS

5 rue de Choiseul
95560 Baillet-en-France

01 34 08 78 04

Licence spectacle 2-1017160
Siret 447845744 00021
Ape 9499Z

assodanstouslessens@live.fr
<http://assodanstouslessens.wordpress.com>



IRMA HELOU

Port.: 06 87 09 57 18

<http://irmahelou.com>



Extraits du spectacle :

<http://vimeo.com/12357319>

L'actualité du spectacle :

<http://tmmanques.wordpress.com/>

